



evobike

Elektrisk scooter manual



Tak, fordi du har valgt vores produkt. Hav det sjovt med din nye elektriske scooter.

Indhold

| | |
|--|----|
| 1. Enheden og tilbehør | 02 |
| 2. Funktioner | 03 |
| 3. Samling | 04 |
| 4. Opladning | 05 |
| 5. Kørselsvejledning..... | 05 |
| 6. Sikkerhedsanbefalinger..... | 07 |
| 7. Sammenfoldning og transport | 09 |
| 8. Daglig vedligeholdelse og opbevaring..... | 10 |
| 9. Udskiftning af dæk. | 12 |
| 10. Specifikationer..... | 13 |

1 Enheden og tilbehør til

Køretøj

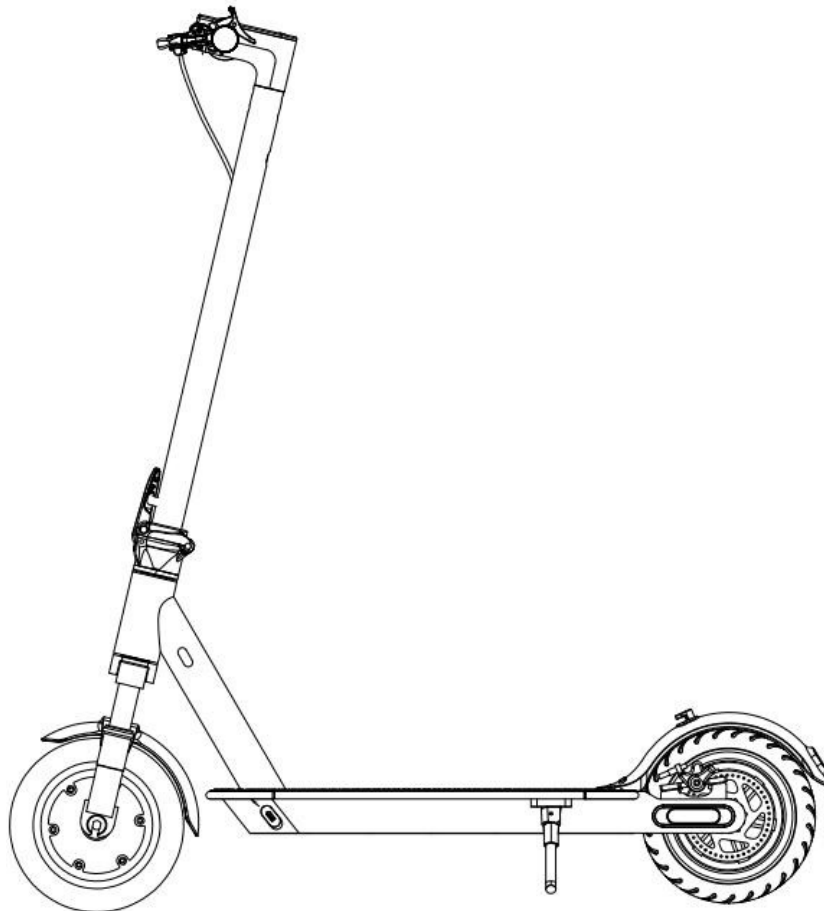

Tilbehør



Skruer x 4



Unbrakonøgle

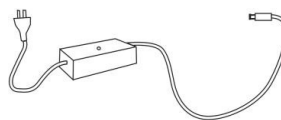

Opladningsadapter x 1

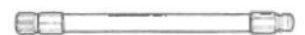

Gasfyldt forlængerrør

2 Funktioner

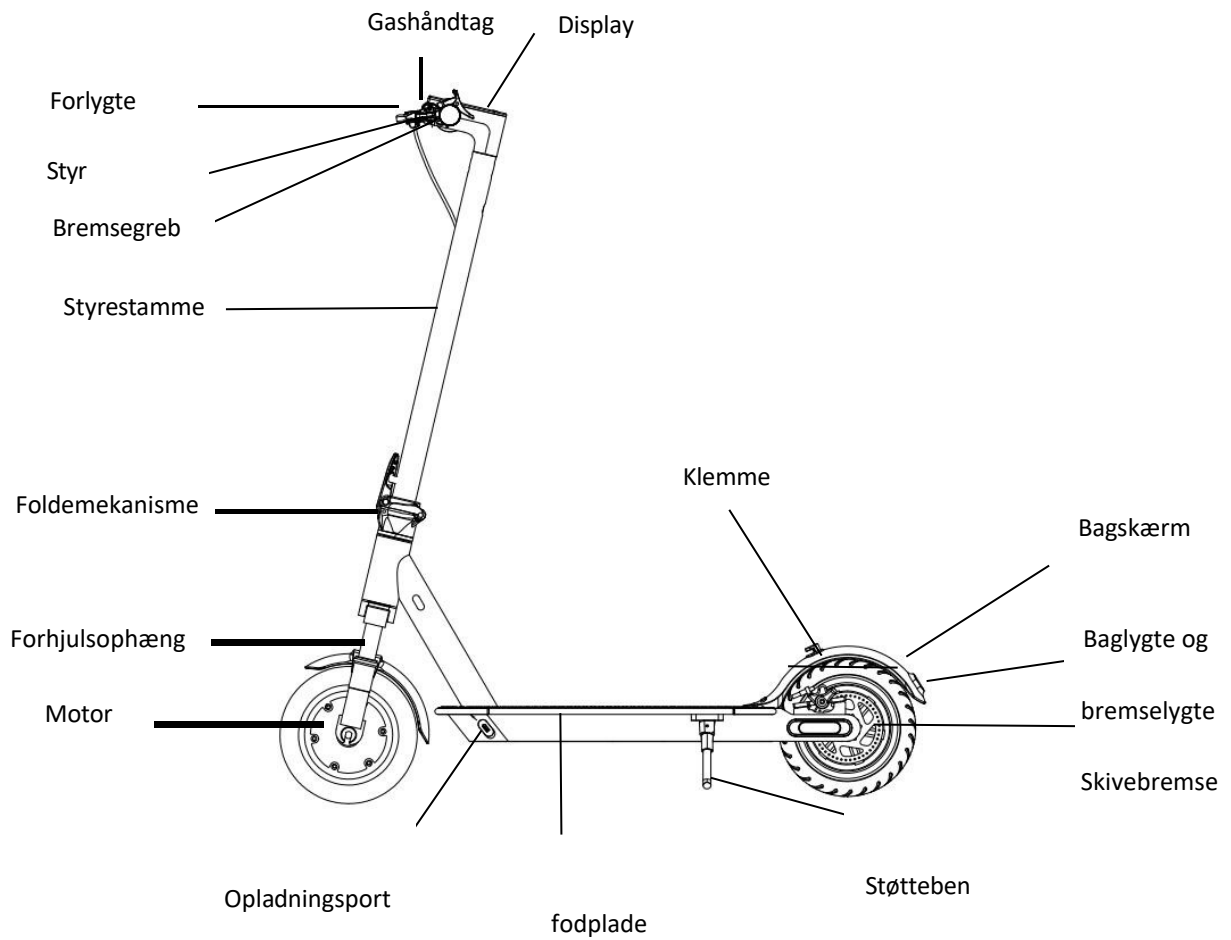

Display

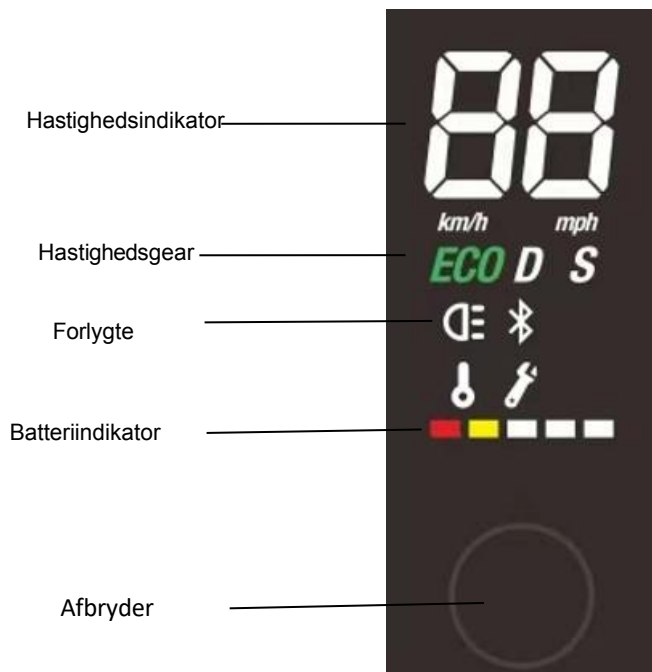

1. **Tænd/sluk:** Hold kontakten nede i 3 sekunder for at tænde/slukke for scooteren.
2. **Lysfunktion:** Når scooteren er tændt, skal du trykke på kontakten to gange for at aktivere lyset og trykke på den to gange igen for at deaktivere det.
3. **For at vælge hastighedsgear:** Tryk hurtigt på kontakten én gang. De forskellige gear med deres tilhørende hastigheder er angivet i tabellen nedenfor:

| Hastighedsgear | Hastighedsområde |
|----------------|------------------|
| ECO | 0-6 km/t |
| D | 7-15 km/t |
| S | 16-20 km/t |

4. **Batteriindikator:** Der er i alt 5 LED'er, der viser batteriniveauet. Når scooteren er fuldt opladet, lyser alle 5 LED'er. Oplad straks scooteren, hvis kun 2 LED'er lyser.
5. **Tryk på bremsearmen:** bremselyset blinker.
6. **Automatisk fartpilot:** Fartpiloten aktiveres automatisk, når den samme hastighed er holdt i 10 sekunder, hvorefter du kan slippe gashåndtaget; tryk på bremsearmen eller tryk igen på gashåndtaget, så scooteren vender tilbage til manuel tilstand.
7. **Automatisk slukning:** Efter 10 minutter uden betjening slukkes den automatisk.

3 Samling

- 1) Løft styret og lås det fast. Sæt derefter støttebenet ned (vær forsigtig med styret).

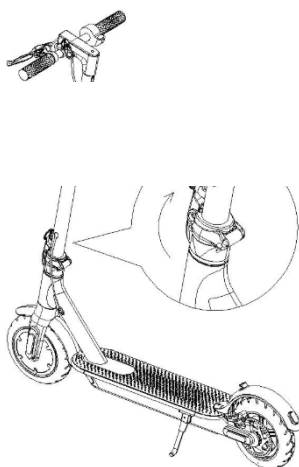

- 2) Fastgør styret til stammen. Bemærk: Pas på ikke at beskadige kablerne.

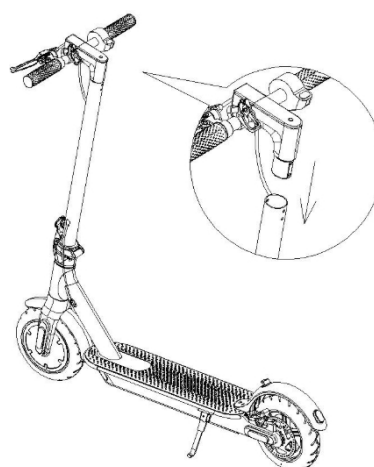

- 3) Brug de medfølgende skruer og unbrakonøgle til at fastgøre styret.

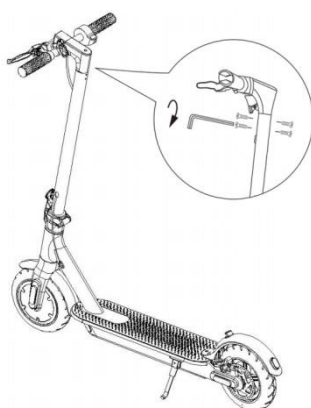

- 4) Når du har afsluttet installationen, skal du tænde for produktet for at kontrollere, at alle funktioner virker.

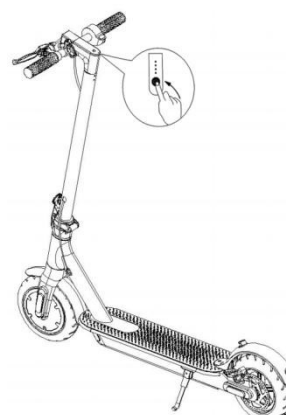

4 Opladning af scooter

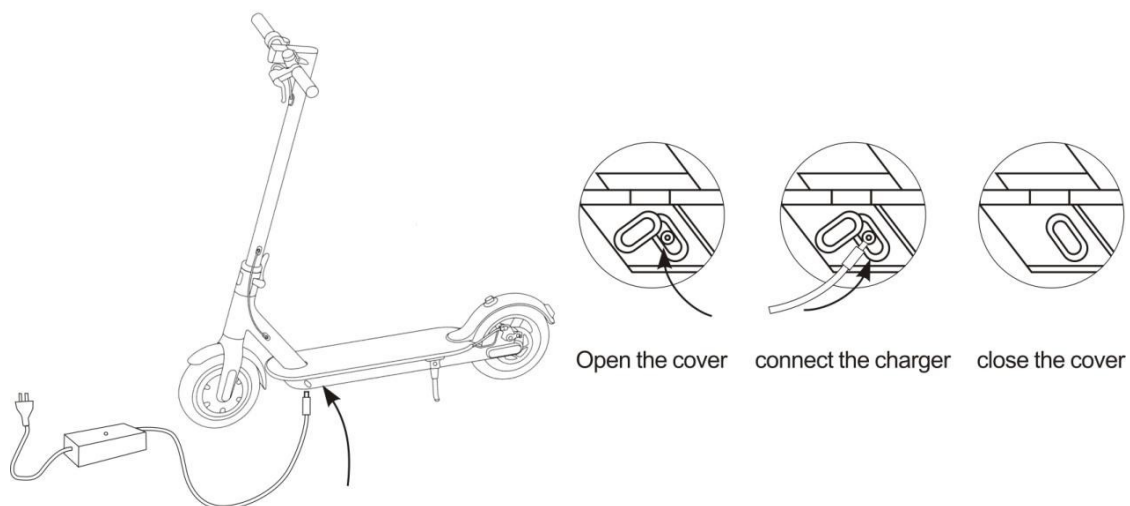

OBS: Det røde lys på strømforsyningen skifter til grønt, når opladningen er færdig.

5 Kørsels instruktioner

1. Brug hjelm og knæbeskyttere for at undgå skader i tilfælde af uheld, mens du lærer at køre på scooteren.

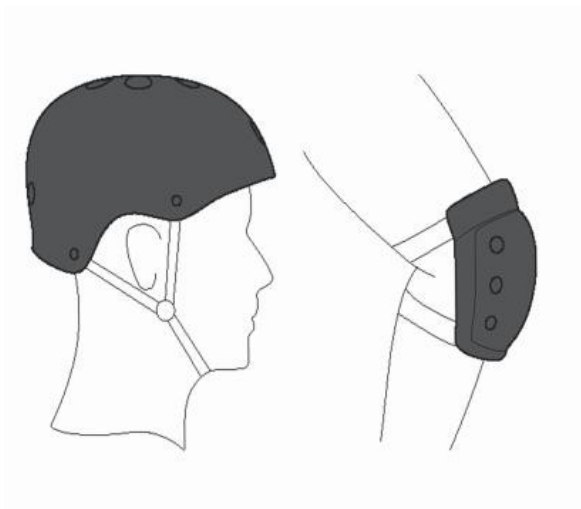

2. Tænd for scooteren, og kontroller batteriindikatoren.

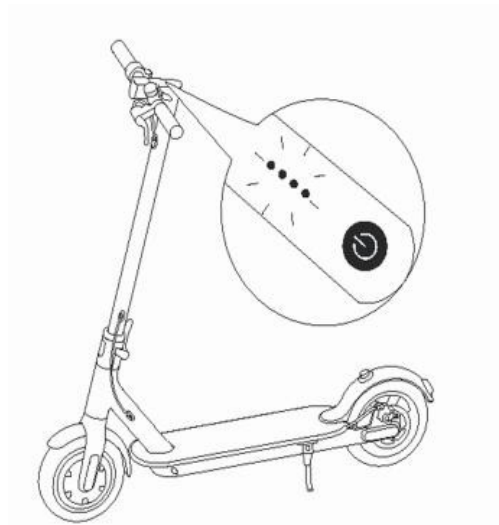

3. Stå på scooterens platform med det ene ben, og sæt det andet ben på jorden.



4. Træd op på scooteren med det andet ben, når scooteren er i bevægelse, og tryk derefter på gashåndtaget (accelererer kun, når scooterens hastighed overstiger 3 km/t).

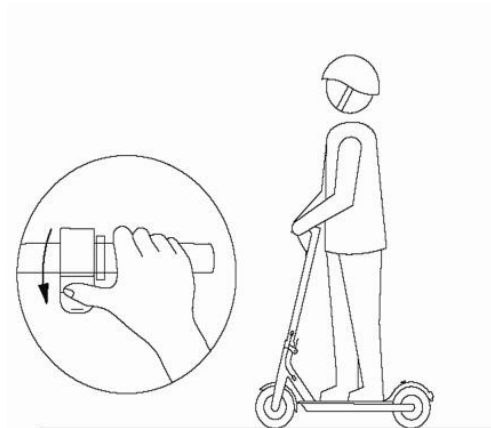

5. Slip gashåndtaget for at sænke farten. Energigenvindingssystemerne aktiveres automatisk for at hjælpe med at sænke farten. Hvis du har brug for at bremse hurtigt, skal du trykke hårdt på det venstre skivebremsehåndtag.

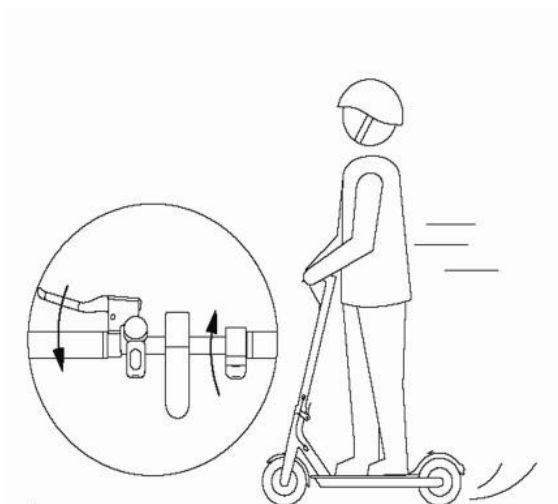

6. Læn kroppen let mod venstre for at dreje til venstre, og læn kroppen let mod højre for at dreje til højre. Drej desuden styret langsomt i den tilsvarende retning.

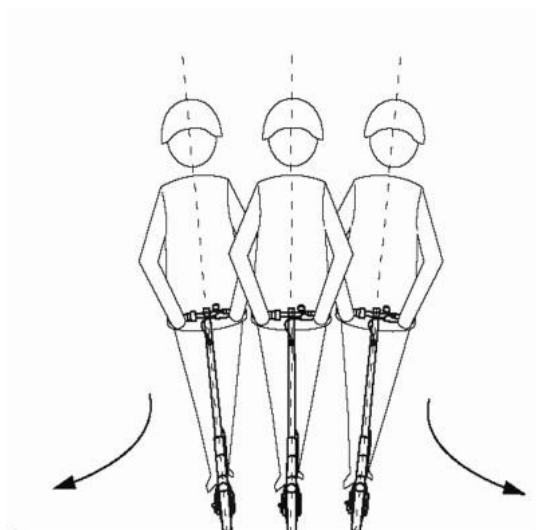



6 Sikkerhedsinstruktioner og anbefalinger

6.1 Sikkerhedsinstruktioner

1. E-serien scootere er kun beregnet til én person. Medbring ikke passagerer.
2. Bær altid hjelm og andet nødvendigt beskyttelsesudstyr.
3. Undgå at køre på usikre overflader såsom is, olie, terræn eller kantsten.
4. Inden du kører på offentlige veje eller fortove, skal du øve dig i et trafikfrit, åbent område ved hjælp af gearniveau 1.
5. Hold begge hænder på styret og begge fødder på dækket, mens du kører. Spring ikke op på scooteren.
6. Sluk ikke motoren under kørsel.
7. Kør ikke over huller, der er større end 3 cm, eller op/ned ad kantsten. Dette kan forårsage personskade eller skader. Bær i stedet scooteren over forhindringer eller vejbumpe.
8. Sænk farten, når du kører på ujævne eller uregelmæssige overflader. Hvis vejen bliver for ujævn, skal du stoppe og gå med scooteren.
9. Juster styrets højde, så den passer til din krop for en stabil og behagelig kørsel.
10. Undgå at bruge scooteren ved temperaturer under -5°C .
11. Kør ikke gennem vandpytter.
12. Undgå at køre i regn, sne eller stærk vind. Hvis du er nødt til at køre under disse forhold, må du ikke køre hurtigere end 10 km/t.
13. Hvis scooteren ikke skal bruges i en måned eller længere, skal du oplade batteriet mindst en gang om måneden. Opbevar den ikke fuldt opladet eller helt tom.
14. Når du folder scooteren ud, skal du sikre dig, at foldemekanismen klikker sikkert på plads og er strammet korrekt.
15. Kør aldrig under påvirkning af alkohol eller stoffer. Selv om der ikke gælder nogen lovmæssig grænse, kan du stadig blive sigtet afhængigt af situationen.
16. Brug ikke scooteren, hvis du bemærker løshed eller slør i foldemekanismen eller styringen. Stop med at bruge den og få den justeret med det samme.
17. Kør ikke med lavt dæktryk. Dette kan beskadige dæk, slanger og fælge og kan forårsage personskade. Punkteringer er ikke dækket af garantien.
18. Scooteren er et transportmiddel, ikke et stuntkøretøj. Forsøg ikke at udføre spring eller tricks.
19. Kør ikke op eller ned ad trapper eller lignende forhindringer.

6.2 Sikkerhedsanbefalinger

1. Forståelse af risici i offentlige områder

Elektriske scootere er primært rekreative redskaber, men når de bruges i offentlige rum, medfører de visse sikkerhedsrisici. Vær altid opmærksom på dine omgivelser og udvis forsigtighed for at beskytte dig selv og andre.

2. Fokus og hastighedsstyring

Højere hastigheder øger bremselængden og risikoen for ulykker. Hold altid en sikker hastighed, især på ukendt eller ujævnt terræn, og vær forberedt på pludselige stop. Hold sikker afstand til fodgængere, køretøjer og andre forhindringer.

3. Respekter fodgængere

Prioriter altid fodgængeres sikkerhed. Undgå at skræmme dem, især børn. Sænk farten og hold passende afstand, når du passerer dem. I lande med højrekørsel skal du forsøge at køre til venstre, når du kører i samme retning som fodgængerne, og til højre, når du kører i modsat retning.

4. Overholdelse af regler

Overhold dit lands færdselsregler og instruktionerne i denne vejledning. Overtrædelser kan føre til ulykker, personskader, juridiske problemer eller økonomiske konsekvenser. Vores virksomhed er ikke ansvarlig for hændelser, der skyldes manglende overholdelse.

5. Ansvarlig deling

Udlån ikke din scooter til personer, der ikke er fortrolige med dens betjening. Hvis andre skal bruge den, skal du give dem den nødvendige træning og sikre, at de bærer det anbefalede sikkerhedsudstyr.

6. Regelmæssig inspektion og vedligeholdelse

Kontroller din scooter før hver tur. Hvis du bemærker skader, usædvanlige lyde, dækproblemer, batteriproblemer eller andre unormale tegn, skal du straks stoppe med at bruge scooteren og sørge for at få den serviceret.

7. Vær opmærksom og forberedt

Kør altid opmærksomt, forudse potentielle farer og tilpas din hastighed og adfærd til omgivelserne. Forsigtig og ansvarlig kørsel hjælper med at forhindre ulykker og sikrer en sikker oplevelse for både dig og andre.

7 Foldning og transport

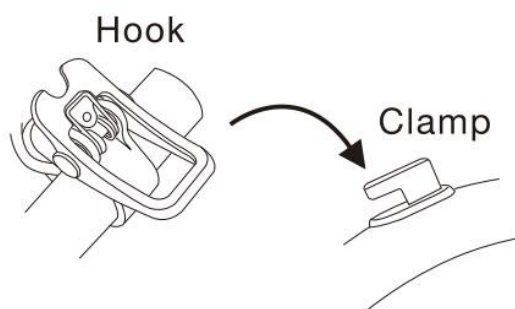
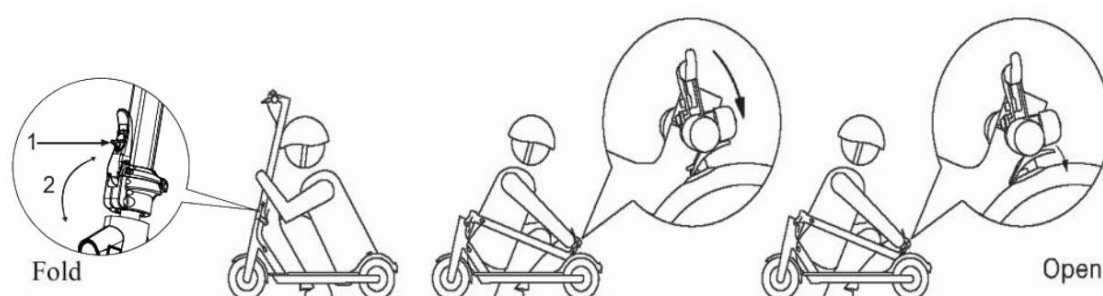

Sørg for, at scooteren er slukket.

For at folde den sammen skal du trykke opad på den lille knap (1), der er markeret i diagrammet ovenfor, samtidig med at du trækker den større håndtag (2) mod dig. Denne handling frigør låsemekanismen. Bøj derefter styret for at hænge klemmen på bagskærmen.

For at folde cyklen ud skal du trykke på krogen på styret, løfte styret op til lodret position og låse foldemekanismen.



Bær altid din scooter med en eller begge hænder i styrets stilk.



Bærbare bagskærme er forbudt til håndtering

8 Daglig vedligeholdelse og opbevaring af e

8.1 Rengør og opbevar el-scooteren

1. Brug en blød, fugtig klud til at rengøre eventuelle pletter på scooterens karosseri.
2. Brug ikke alkohol, benzin, petroleum eller andre ætsende eller flygtige kemikalier, da disse kan beskadige scooteren og dens indre komponenter.
3. Undgå at vaske scooteren med højtryksspuling. Sørg altid for, at scooteren er slukket, før du rengør den.
4. Efter opladning skal du sætte opladningsstikket tilbage i stikkontakten for at forhindre vandindtrængning og potentiel elektrisk stød.
5. Opbevar scooteren på et tørt, køligt sted, når den ikke er i brug. Undgå at lade den stå udendørs i længere perioder, da direkte sollys, ekstrem varme eller meget lave temperaturer kan fremskynde slitage og reducere batteriets levetid.

8.2 Vedligeholdelse af el-scooterens batteri

1. Brug kun det originale batteri, der fulgte med din scooter. Udskift det ikke med andre mærker.
2. Åbn eller adskil ikke batteriet. Undgå kontakt med metalgenstande for at forhindre kortslutning og personskaade.
3. Brug den originale strømadapter, der fulgte med scooteren, for at undgå ulykker eller brand.
4. Bortskaf batterier korrekt i overensstemmelse med lokale regler. Smid dem ikke sammen med husholdningsaffald.
5. Oplad batteriet efter hver tur for at opretholde ydeevnen. Hold det helst mellem 60 og 80 % opladet.
6. Opbevar ikke batterier på steder, hvor temperaturen overstiger 50 °C eller falder til under -20 °C. Undgå at placere batteriet i nærheden af ild. Ekstreme temperaturer kan beskadige eller overophede batteriet.
7. Hvis scooteren ikke skal bruges i 30 dage eller mere, skal du oplade batteriet og opbevare det på et køligt, tørt sted. Oplad det hver 60. dag for at undgå batterisvigt. Undgå at aflade batteriet fuldstændigt for at forlænge dets levetid.
8. Ydeevnen falder i koldt vejr. Ved temperaturer under 0 °C kan rækkevidden og hastigheden falde. Ved -20 °C kan rækkevidden reduceres med op til 50 % sammenlignet med optimale forhold.
9. Standbytid: Et fuldt opladet batteri kan holde i 60–180 dage. Batteriets smarte chip sporer opladningscyklusser. Hvis batteriet ikke oplades i længere tid, kan det blive permanent beskadiget, hvilket ikke er dækket af garantien.

 Advarsel: Lad ikke uautoriserede personer adskille scooteren. Der er risiko for elektrisk stød eller alvorlig personskaade som følge af kortslutning.

Justering af skivebremsen

Hvis bremsen er for stram, skal du bruge den medfølgende unbrakonøgle til at løsne skruerne på bremsekaliperen. Træk derefter let i bremsekablet for at forkorte det, og stram derefter skruerne. Hvis bremsen er for løs, skal du løsne skruerne let og trække i bremsekablet for at forlænge det. Til sidst skal du stramme skruerne, når justeringen er foretaget.

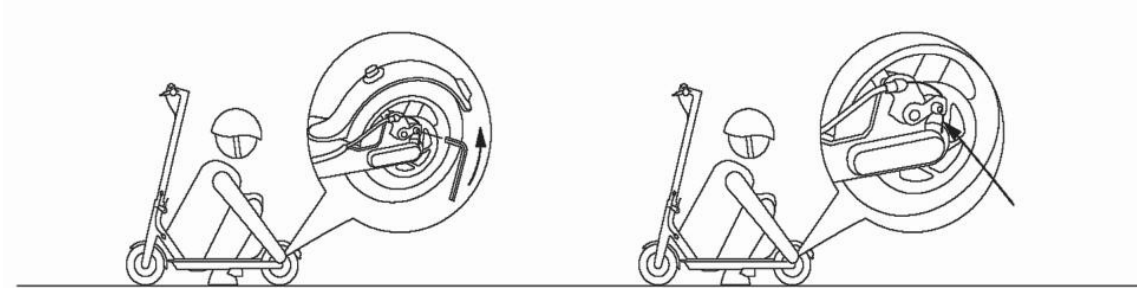

Justering af styret

Hvis styret og dets frempind svajer under kørsel, skal du bruge den medfølgende unbrakonøgle til at stramme skruerne på foldemekanismen.

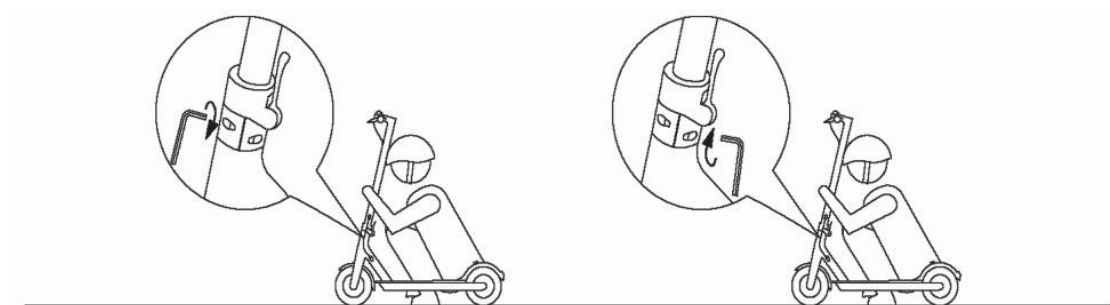

Brug af et forbindelsesrør til at pumpe hjul

Hvis hjulet på den elektriske scooter punkterer, skal du tilslutte et forbindelsesrør til hjulets nippel for at pumpe det op. Fjern først hættten fra stiften, stram derefter fittingen, og begynd til sidst at pumpe hjulet op.

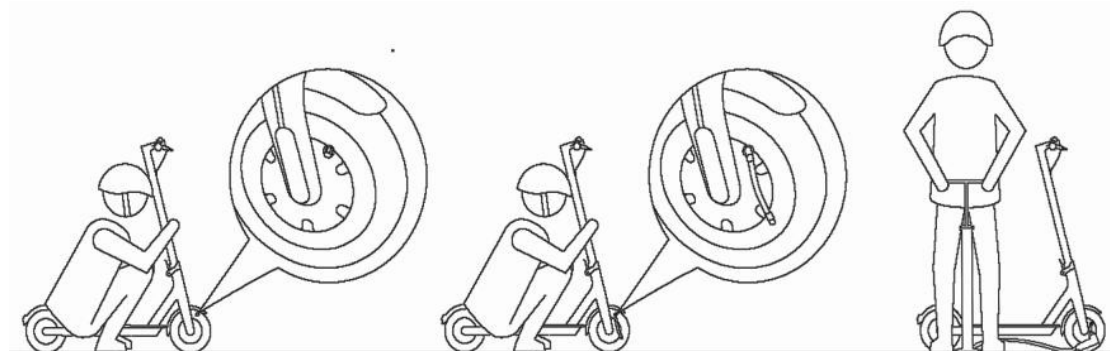

9 Udskiftning af dæk

9.1 Fjern det ydre og indre dæk.

Bemærk: Brækjern medfølger ikke og skal købes separat.

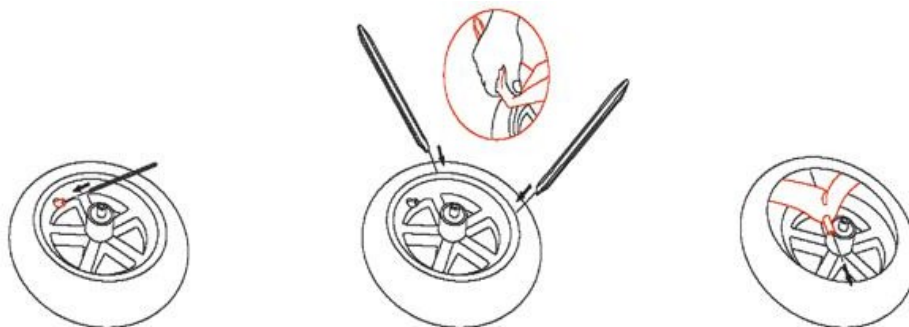

1. Tøm først det indre dæk. Brug et værktøj til at trykke kernestangen i luftventilen, så luften slipper ud af det indre dæk. Klem derefter med den anden hånd hårdt på dækket forskellige steder for at slippe mere luft ud.
2. Vælg en position langt fra luftventilen på det ydre dæk, brug to koben til at lirke det ydre dæk op med ca. 1/6 af omkredsen, og adskil med kraft den ene side af det ydre dæk fra navet.
3. Find luftventilen og træk den ud af luftventilhullet i navet. For at trække luftventilen ud på en mere bekvem måde skal du holde fast i luftventilen på det indre dæk og trække det ydre dæk langsomt udad for at undgå at beskadige det indre dæk. Fjern det indre dæk fra luftventilens position i rækkefølge, og adskil til sidst det indre dæk. **Bemærk: Pak den spidse ende af kobenet ind i fiberklud for at undgå at beskadige det indre dæk og navets belægning.**

9.2 Monter det ydre og det indre dæk

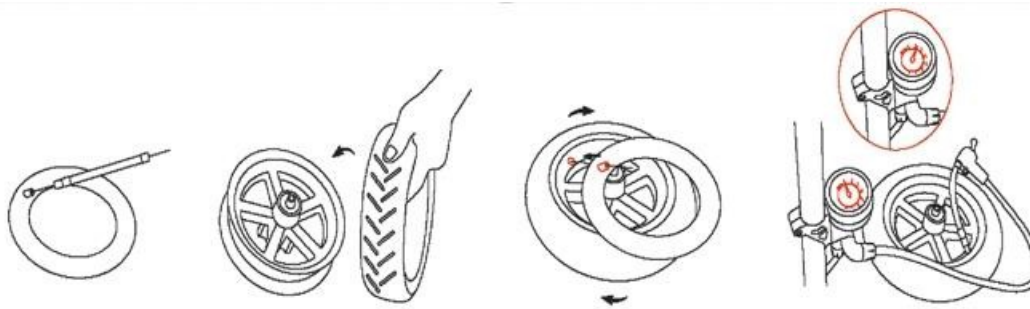

1. Pump en lille mængde luft ind i det tømte inderdæk, indtil inderdækket er lige akkurat bule, så det ser rundt ud.
2. Placer navet oven på et bord. Vær opmærksom på retningen, når du monterer det ydre dæk. Der er en pil på det ydre dæk, og den skal flugte med hjulets fremadgående retning. Hold navet med den ene hånd, og brug den anden hånd til at indsætte den ene side af det ydre dæk i navets rille.
3. Indsæt det indre dæks luftventil i luftventilhullet. Indsæt det indre dæk i det ydre dæk med uret og i rækkefølge, og sørg for, at luftventilen ikke vipper. Indsæt derefter den anden side af det ydre dæk i navets rille. Brug til sidst en koben til at montere de resterende dæklæber i navets rille. Efter montering skal du klemme det ydre dæk for at kontrollere, om det indre dæk presses af det ydre dæks dæklæber.
4. Pump det indre dæk op til 15-20 PSI, og kontroller sikkerhedslinjerne på begge sider af det ydre dæk. Sørg for, at afstanden fra sikkerhedslinjerne til navkanten er ens.
5. Til sidst pumpes det indre dæk op til 45-50 PSI. Stram luftventilhætten. Dermed er dæksamlingen færdig. Bemærk: Pak den spidse ende af kobenet ind i fiberklud for at undgå beskadigelse af det indre dæk og navets belægning.

10 Specifikationer

| Drift Parametre | Navn | Parametre |
|----------------------------|---------------------------------------|--|
| Dimensioner | Udfoldet: Længde x bredde x højde | 108*47,5*120 cm |
| | Sammenfoldet: Længde x bredde x højde | 108*47,5*55,5 cm |
| Vægt | Nettovægt | Flex 12,35 kg, Flex Solid 13,15 kg, Flex LR 12,85 kg |
| | Bruttovægt | Flex 15,15 kg, Flex Solid 15,95 kg, Flex LR 15,65 kg |
| Betingelser | Maks. belastning | 120 kg |
| | Alder | 12-50 år |
| | Højde | 120-200 cm |
| Vigtigste parametre | Maks. hastighed | 20 km/t (varierer afhængigt af underlag og vægt) |
| | Rækkevidde | **Flex, Flex Solid: 25-30 km, Flex LR: 32-38 km |
| | Maksimal hældning | Ca. 11 |
| | Egnet område | Cement, asfalt og mudrede veje, platforme mindre end 1 cm, overflade med revner på mindre end 2 cm i bredden |
| | Driftstemperaturområde | -10-40 |
| | Opbevaringstemperatur | -20-45 |
| | Vandtæthed | IPX4 |
| Batteriparametre | Nominal spænding (VDC) | 36 |
| | Maksimal opladningsspænding (VDC) | 42 |
| | Nominal effekt | Flex & Flex Solid 280,8 Wh, Flex LR 360 Wh |
| | Intelligent batteristyringssystem | Styring af unormale temperaturer, kortslutning, automatisk backup, overspænding, dobbelt overbelastning, dobbelt beskyttelse |
| Motorparametre | Nominal effekt | 250 |
| Opladningsparametre | Nominal effekt | 63 |
| | Nominal indgangsspænding (VAC) | 100-240 |
| | Nominal udgangsspænding (VDC) | 42 |
| | Nominal strøm | 1,5 |
| | Opladningstid (t) | Ca. 5-8 timer |

**Varierer afhængigt af hastighed, jord og vægt



Fremstillet i Kina